

РБИТ



Платформа бренда

Позиционирование

ОБИТ — надежный, гибкий и безопасный поставщик цифровых сервисов с глубокой телеком-экспертизой.

Более 20 лет помогаем компаниям расти, используя собственные технологические возможности и компетенции.

Ваш «цифровой терапевт»

Миссия

- Помогать бизнесу добиваться максимального результата с помощью цифровых технологий
- Использовать свои возможности и ресурсы для целей прогресса, устойчивого развития и повышения качества жизни в целом
- Активно участвовать в развитии цифровой экономики

Слоган

Делаем
сложное
простым

Дескриптер

Оператор
ИТ-решений



Слоган и дескриптер



Цифровые
решения
для роста
вашего бизнеса





Характер бренда

1.

Экспертный

Большой опыт в решении сложных задач и достаточная ресурсная база.

2.

Надежный

Нацеленный на долгосрочное сотрудничество и безопасность для клиента.

3.

Ответственный

Последовательный и системный в своих действиях.





4.

Гибкий

Предоставляет кастомизированные решения, старается найти оптимальный инструментарий

5.

Человечный

Максимальная вовлеченность не только в задачу, но и в поддержку бизнес-процессов клиента



Фирменный
СТИЛЬ

Логотип с дескриптером

Логотип с дескриптером «ОБИТ» представляет собой композицию из названия, набранного оригинальным шрифтом с включенным в букву «О» квадратом и дескриптером



Оператор ИТ-решений

Знак

Символ «О» — сокращенная версия логотипа ОБИТ. Этот символ лежит в основе логотипа компании. Допускается использование в качестве самостоятельного элемента.



Логотип без дескриптера

Логотип «ОБИТ» представляет собой композицию из названия, набранного оригинальным шрифтом с включенным в букву «О» квадратом. Вертикальный логотип разработан из основного логотипа, и является его версией только для использования в рамках размещения на корпоративном мерче и сувенирной продукции для сотрудников.

Горизонтальная версия



Вертикальная версия



Монохромные версии логотипа

При технологическом ограничении на цветную печать используется монохромная версия логотипа. Такое цветовое решение применимо для всех вариантов логотипа.



Оператор ИТ-решений



Оператор ИТ-решений



Охранное поле

Охранное поле логотипа составляет 1X.
За X выступает высота квадратного сегмента знака.

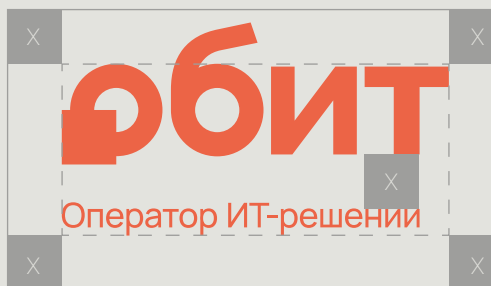
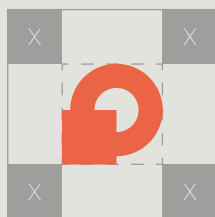



Логотип для больших форматов

Для воспроизведения логотипа с дескриптором в крупном размере (10 и больше см ширины логотипа), рекомендуется использовать расстояние от букв «ИТ» до строчных букв дескриптора кратное $0,75X$, за X выступает высота квадратного сегмента знака.

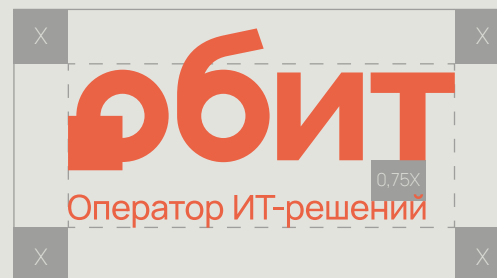

Минимальный размер

Воспроизведение логотипа в небольшом размере ведет к потере деталей и снижению узнаваемости, поэтому существуют ограничения на минимальный размер логотипа.

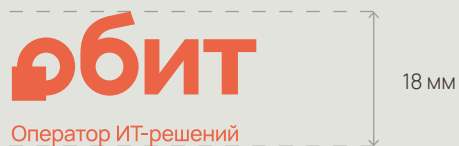

Кобрендинг

Приоритетным логотипом для кобрендинга является горизонтальный логотип ОБИТ без дескриптора. Он используется в случае, когда логотип партнера пропорционально равен логотипу ОБИТ. Логотип ОБИТ и партнера всегда разделяется чертой черного или белого цвета в зависимости от цвета фона. Высота черты равна высоте знака «Т» в логотипе ОБИТ.

Вариант кобрендинга со знаком ОБИТ используется, когда логотип партнера очень короткий или состоит только из знака. Логотип ОБИТ и партнера всегда разделяется чертой черного или белого цвета в зависимости от цвета фона. Высота черты равна высоте знака ОБИТ.



Использование знака со слоганом

Символ «О» — сокращенная версия логотипа ОБИТ. Этот символ лежит в основе логотипа компании. Допускается как использование в качестве самостоятельного элемента, так и вместе со слоганом «Делаем сложное простым», согласно пропорциям построению указанным на странице. Основной вариант подразумевает вынос слогана за знак, сувенирный вариант, наоборот, включает текст в себя. Минимальный размер сувенирного варианта — 25 мм.

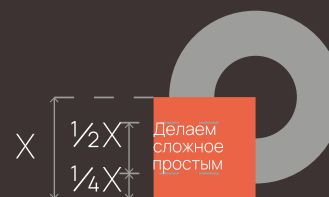

Делаем
сложное
простым



Делаем сложное простое

Обит – оператор ИТ-решений,
предоставляющий комплексные
телекоммуникацион



Допустимые цветовые вариации

Знак и логотип рекомендуется использовать только на официальных фирменных цветах бренда. При размещении логотипа на фотоматериалах предпочтительно использовать основной акцентный цвет или монохромную вариацию.



Недопустимые варианты использования логотипа

1. Использование обводки логотипа.



2. Изменение шрифта логотипа.



3. Размещение текста в области охранного поля логотипа.

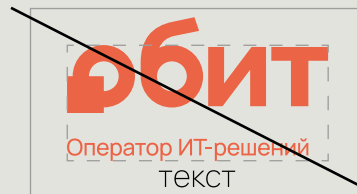

4. Изменение пропорций логотипа



5. Изменение цвета логотипа за исключением цветов, указанных в руководстве.



6. Использование неконтрастного или смешанного фона





Английская версия логотипа

Для сотрудничества с иностранными партнёрами предлагается использовать английскую версию логотипа. К данной версии применяются все прописанные ранее правила построения и областей применения. Логотип может быть использован как с дескриптером, так и без него. Вертикальная версия не предусматривается. Знак остаётся неизменным.

Английская версия дескриптера — IT-solutions provider.



Область использования ЛОГОТИПОВ



Оператор ИТ-решений

Приоритетный вариант логотипа
для рекламных коммуникаций

Корпоративная документация



Блоки кобрендинга

Дополнительный вариант
для рекламных коммуникаций



Блоки копирайта

Сувенирная продукция



Сувенирная продукция

Дополнительный вариант
для корпоративной документации

Дополнительный
цвет

PANTONE 339 C
RGB 107 184 153
CMYK 61 4 49 0

Дополнительный
цвет

PANTONE 169 C
RGB 229 168 163
CMYK 9 42 30 1

Основной ФОНОВЫЙ ЦВЕТ

PANTONE 7722 C
RGB 0 65 68
CMYK 92 48 55 54

Акцентный цвет

PANTONE 171 C
RGB 236 100 70
CMYK 0 72 72 0

Дополнительный
фонный цвет

PANTONE 439 C
RGB 60 50 50
CMYK 61 62 55 66

Вспомогательные цвета

RGB 255 255 255
CMYK 0 0 0 0

PANTONE COOL GRAY 1 C
RGB 228 227 223
CMYK 13 9 13 0

PANTONE BLACK 6 C
RGB 29 29 27
CMYK 0 0 0 100

Цветовая гамма

Цветовая палитра содержит 2 основных
цвета, 3 дополнительных и 3 нейтральных
вспомогательных.

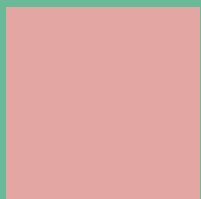

Недопустимые варианты использования логотипа

Не рекомендуется использовать цветовые сочетания, которые затрудняют чтение или визуально искажают внешний вид коммуникационных материалов.



Пиктограммы

Пиктограммы применяются для обозначения услуг, предоставляемых «ОБИТ».

Минимальный размер пиктограммы – 15рх.



Дата-центр



Корпоративные сети



Телефония



Техническая поддержка



Облачные решения



Информационная безопасность



Интернет



ИТ-аутсорсинг



Видеонаблюдение

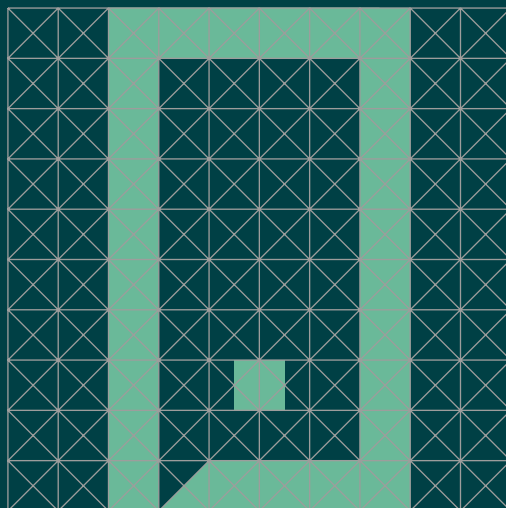

Основной шрифт

Семейство шрифтов Manrope находится в открытом доступе и используется в любых начертаниях исходя из задач, стоящих перед коммуникациями бренда. Шрифт используется в полиграфических материалах, WEB и digital-коммуникациях

Manrope

Аа Бб Вв Гг Дд Ее Ёё Жж Зз Ии Йй Кк
Лл Мм Нн Оо Пп Рр Сс Тт Уу Фф Хх
Цц Чч Шш Щщ Ъъ Ыы Ьь Ээ Юю Яя

Aa Bb Cc Dd Ee Ff Gg Hh Ii Jj Kk Ll
Mm Nn Oo Pp Qq Rr Ss Tt Uu Vv
Ww Xx Yy Zz

0 1 2 3 4 5 6 7 8 9 0

@ \$ # % & * + = / \ < > () { } []



Дополнительный шрифт

В случаях, когда использование фирменных шрифтов невозможно (например, интернет-сайт или электронная презентация), допускается использование системного шрифта Arial в начертании Regular и Bold.

Arial

Regular **Bold**

Аа Бб Вв Гг Дд Ее Ёё Жж Зз Ии Йй Кк
Лл Мм Нн Оо Пп Рр Сс Тт Уу Фф Хх
Цц Чч Шш Щщ Ъъ Ыы Ьь Ээ Юю Яя

Aa Bb Cc Dd Ee Ff Gg Hh Ii Jj Kk Ll
Mm Nn Oo Pp Qq Rr Ss Tt Uu Vv
Ww Xx Yy Zz

0 1 2 3 4 5 6 7 8 9 0

@ \$ # % & * + = / \ < > () { } []



ФОТОСТИЛЬ

Общее описание фотостилия

У ОБИТ множество услуг, связанных B2B-направлением. Это сложные для восприятия и визуализации процессы, непонятные для обычного пользователя. Поэтому в фотографиях, присутствующих в коммуникации ОБИТ, должны быть люди и техника, как финальный результат незаметной закадровой работы ОБИТ. Эмоции героев в кадре передают позитивное настроение и вызывают симпатию.

На фотографиях нет лишних деталей, в кадре могут быть несколько человек, предпочтительно с использованием гаджетов. Основной акцент в композиции на фото на людей и/или их взаимодействия.

Цветовая коррекция может использоваться в фотографиях для соотнесения деталей фотографии с цветовой палитрой ОБИТ, предпочтительны зеленые и оранжевые оттенки в одежде.



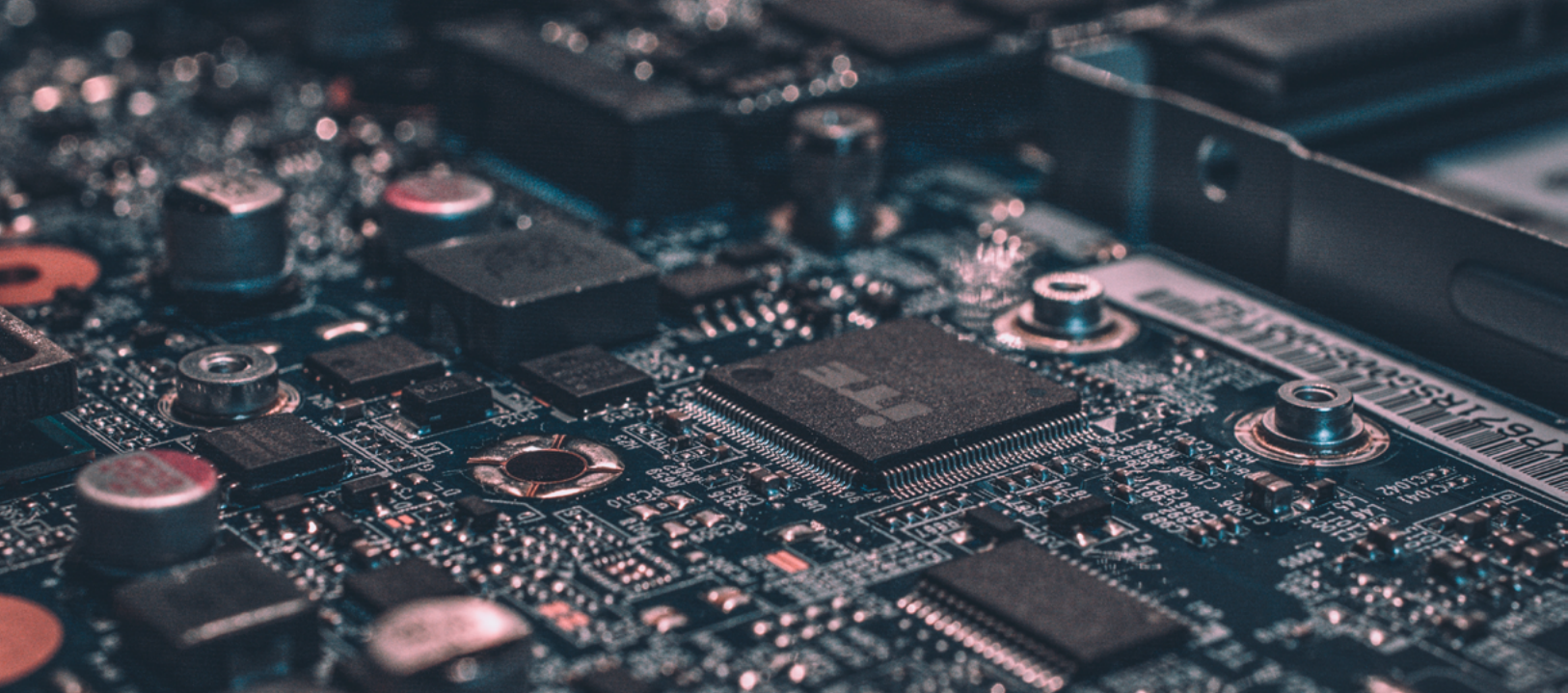

Дополнение фотостилля

В отдельных случаях, для демонстрации услуг, отвязанных от сети, допустимо использование фотографий оборудования. Предпочтительна стилистика минимализма, либо крупные планы оборудования при взаимодействии с ним специалиста. Также допускается использование технологичных фонов в сочетании с однотонными блоками основных цветов фирменного стиля.



Недопустимые изображения

1. Низкое разрешение фотографии.
2. Человек с грустным или недовольным выражением лица.
3. Человек на фото занимается работой, не связанной с ИТ и/или телекомом.
4. Нарочито постановочный сюжет.

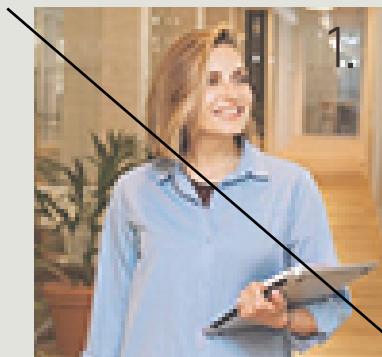

Цифровые
решения
для роста
вашего
бизнеса

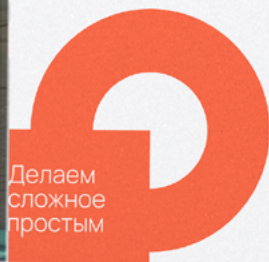

Делаем
сложное
простым

рб
ИТ
ИННОВАЦИЯХ
ТЕХНОЛОГИЯХ
безопасности

Делаем
сложное
простым

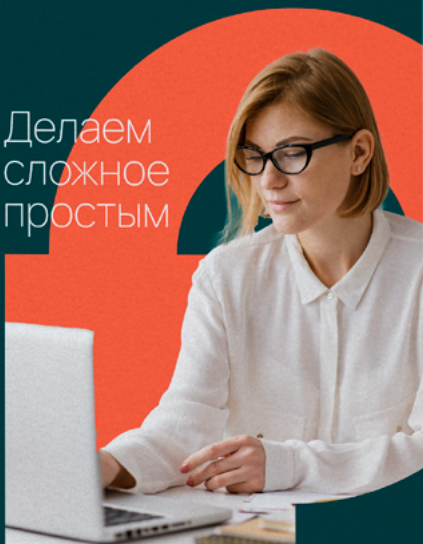

обит
Оператор ИТ-решений

Носители фирменного стиля

Делаем
сложное
простым

Имя
Фамилия
+7 900 000 0000

Имя
Фамилия
Название должности
+7 900 000 0000
name@obit.ru

Имя
Фамилия
Название должности
+7 900 000 0000
name@obit.ru



Делаем
сложное
простым

Имя
Фамилия
+7 900 000 0000

обит

Имя
Фамилия
Название должности

обит

обит

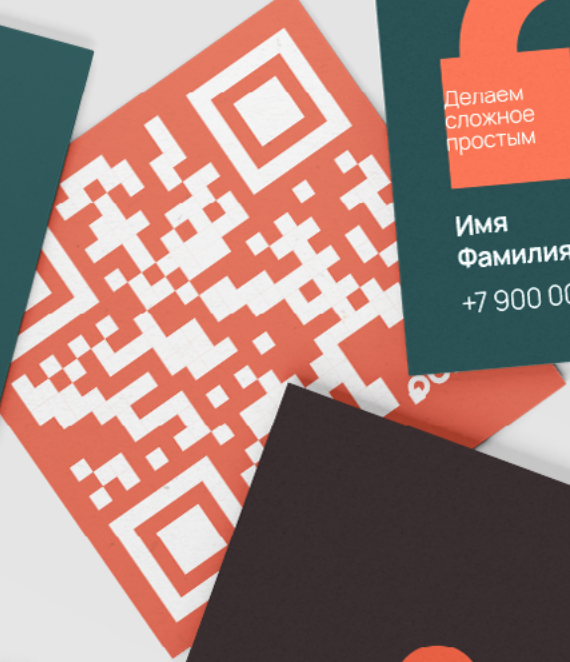
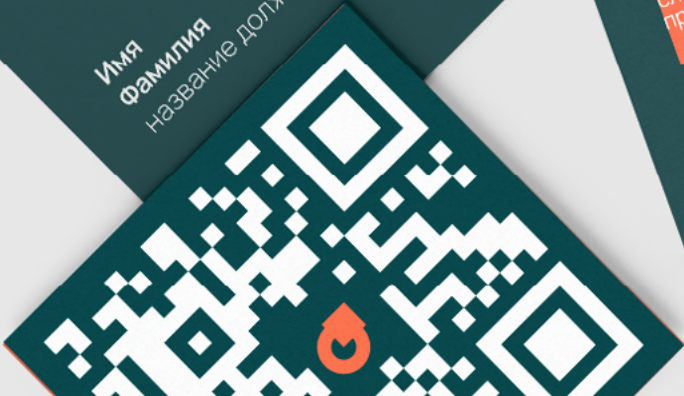

Персональная визитка

Формат визитной карточки – 50 × 50 мм. Текстовая информация и знак ОБИТ размещаются внутри обозначенного поля 38 × 38 мм. Размер QR на обороте не должен превышать 44 мм. Если на лицевой стороне визитки расположен знак, соответственно на обороте должен быть размещен логотип и наоборот.

Стандартная визитка:

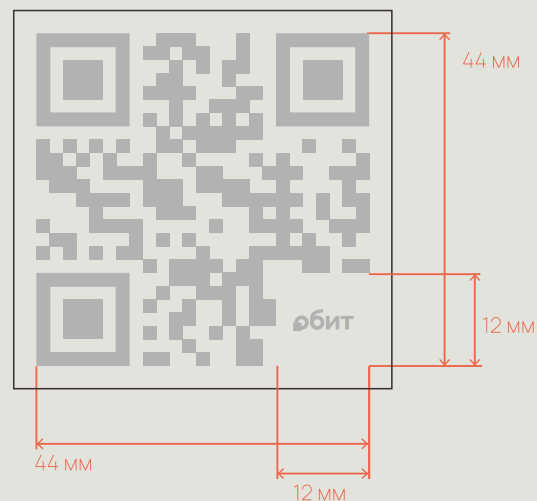
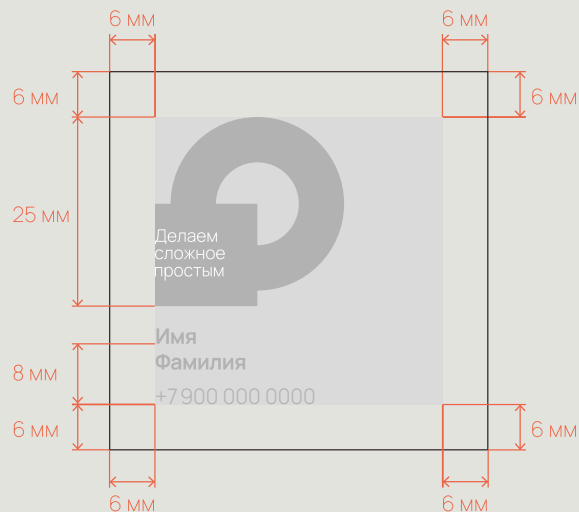
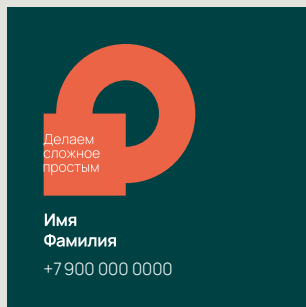

Альтернативный вид визитной карточки подразумевает печать на дизайнерском картоне с цветным краем.

Текстовая информация и логотип ОБИТ размещаются внутри обозначенного поля 38 x 38 мм. Размер QR на обороте не должен превышать 44 мм, также предусмотрен вариант минималистичного оборота — только со знаком бренда.

Цвета для альтернативного и премиального видов визиток:

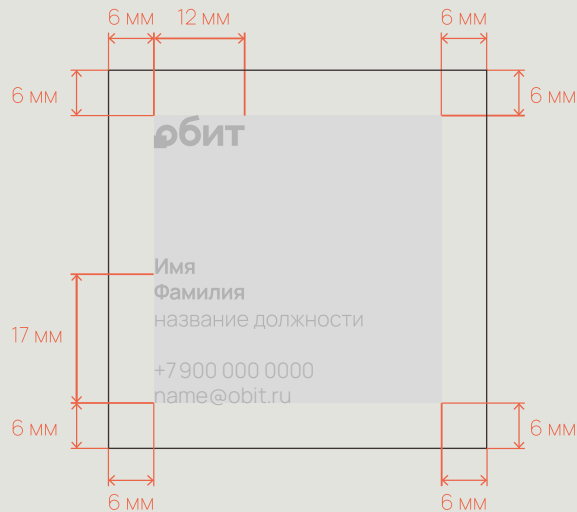
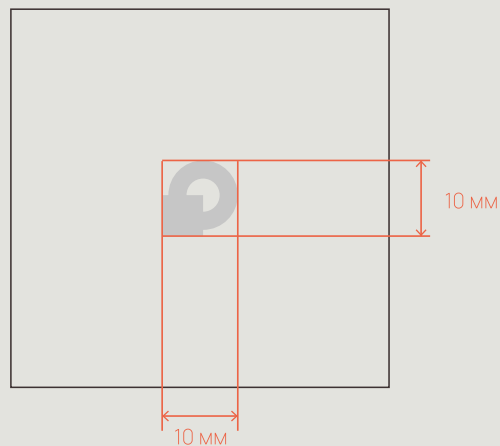
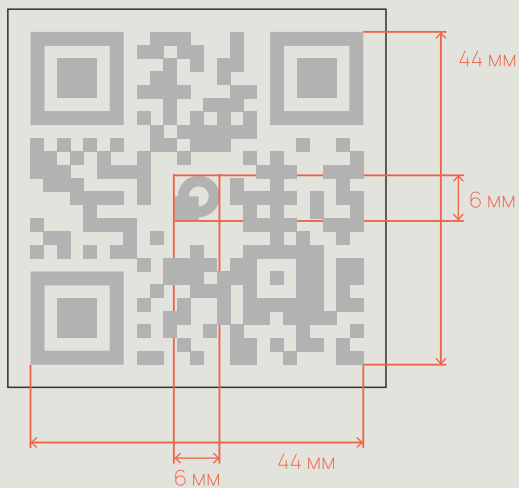
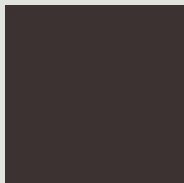



Премиальный вид персональной визитки

Фирменный бланк

Фирменный бланк (стандартный А4 210x297 мм) печатается на матовой бумаге плотностью 80-120 г/м². Логотип с дескриптером, официальное название, реквизиты и контактные данные располагаются согласно представленной схеме. Текст не должен выходить за поля, обозначенные серой областью.

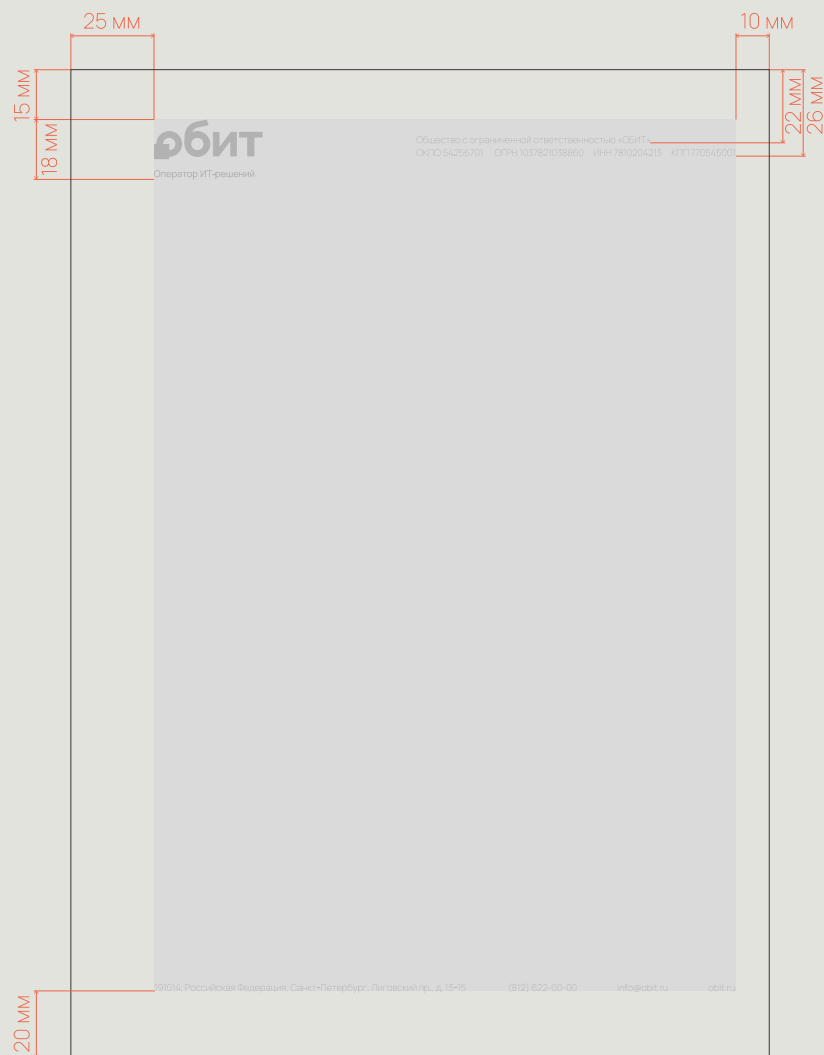

ДО БИТ

безопасности
ИННОВАЦИЙ
ТЕХНОЛОГИЯХ

БИТ

Применение ИИ

- ИИ-алгоритмы способны анализировать огромные объемы данных, выявляя скрытые закономерности и аномалии, что позволяет обнаруживать угрозы на ранних стадиях.
- Автоматизация процессов мониторинга и реагирования на инциденты безопасности, что повышает скорость и эффективность.
- Анализ поведения пользователей и устройств для выявления подозрительных действий.
- Прогнозирование потенциальных атак и уязвимостей в системах.

Делаем
сложное
простым

Фирменная папка

Пример оформления фирменной папки А4 на базе стандартного образца 440x305 мм в развороте. Оформление не должно выходить за границы, обозначенные серой областью. Размер поля 10 мм с каждой стороны, при наличии дополнительной формы (выемки) отсчет поля начинается от внутреннего края.

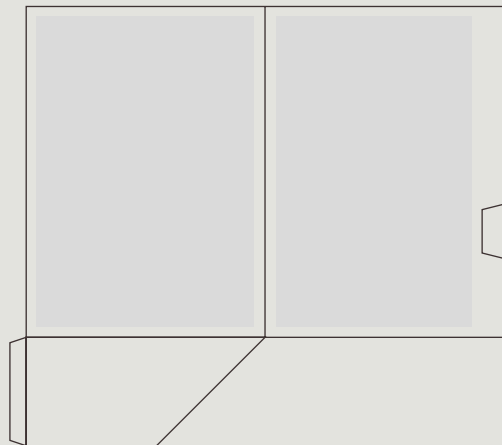

Фирменный конверт

Оформление для конвертов возможно двумя способами: основной с печатью на готовых коньяртах и изготовление индивидуальных. Нанесение логотипа с дескриптером в его минимально допустимом размере, адреса с телефоном офиса и почтой согласно представленным полям обязательно для обеих версий. При печати на готовых конвертах желателно нанесение знака со слоганом на обороте. Оформление индивидуальной вариации могут содержать ситуационные коррективы (сезонные особенности, связь с мероприятием).

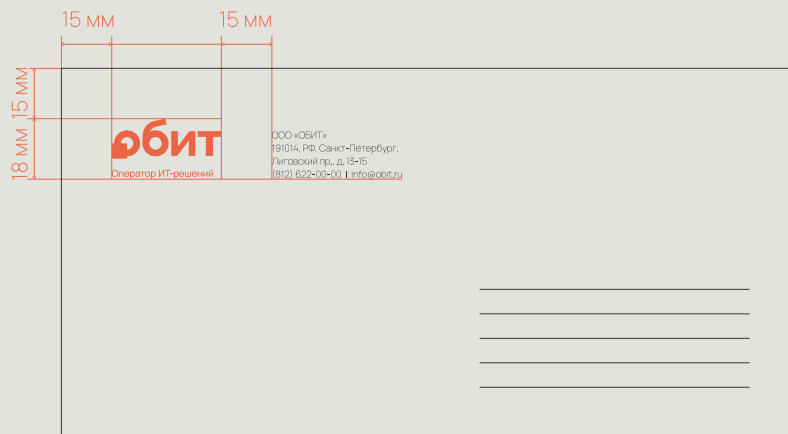

обит
Оператор ИТ-решений

ИТ-аудит и информационная безопасность

Коммерческое предложение для «ИЗДАТЕЛЬСКОГО ДОМА «САНКТ-ПЕТЕРБУРГ»

Санкт-Петербург, Литейский пр. 15-16
+7 812 622 0000
obit@obit.ru



обит
Оператор ИТ-решений



Публичный Wi-Fi

Коммерческое предложение для «ИЗДАТЕЛЬСКОГО ДОМА «САНКТ-ПЕТЕРБУРГ»

Санкт-Петербург, Литейский пр. 15-16
+7 812 622 0000
obit@obit.ru



обит
Оператор ИТ-решений



Делаем сложное простым

обит

Коммерческое предложение для «ИЗДАТЕЛЬСКОГО ДОМА «САНКТ-ПЕТЕРБУРГ»



обит

Коммерческое предложение для «ИЗДАТЕЛЬСКОГО ДОМА «САНКТ-ПЕТЕРБУРГ»

Сеть «ОБИТ»



Коммерческое предложение для «ИЗДАТЕЛЬСКОГО ДОМА «САНКТ-ПЕТЕРБУРГ»

обит
Оператор ИТ-решений



Цифровые решения для роста бизнеса

Коммерческое предложение для «ИЗДАТЕЛЬСКОГО ДОМА «САНКТ-ПЕТЕРБУРГ»

Санкт-Петербург, Литейский пр. 15-16
+7 812 622 0000
obit@obit.ru



Коммерческое предложение для «ИЗДАТЕЛЬСКОГО ДОМА «САНКТ-ПЕТЕРБУРГ»

Наши партнеры

Применение

ITK

Медицина и фармацевтика

Строительство и недвижимость

...

Коммерческое предложение

Оформление коммерческого предложения подразумевает преимущественно электронный вид для полной передачи разработанной стилистики.

Разработано три типа обложки — две вариации для продуктовых и одна для общего предложения. Обложка содержит название услуги, указание названия клиента, наши контакты и qr, ведущий на корпоративный сайт. Построение внутренних страниц не должно выходить за обозначенные поля (185 x 265 мм).

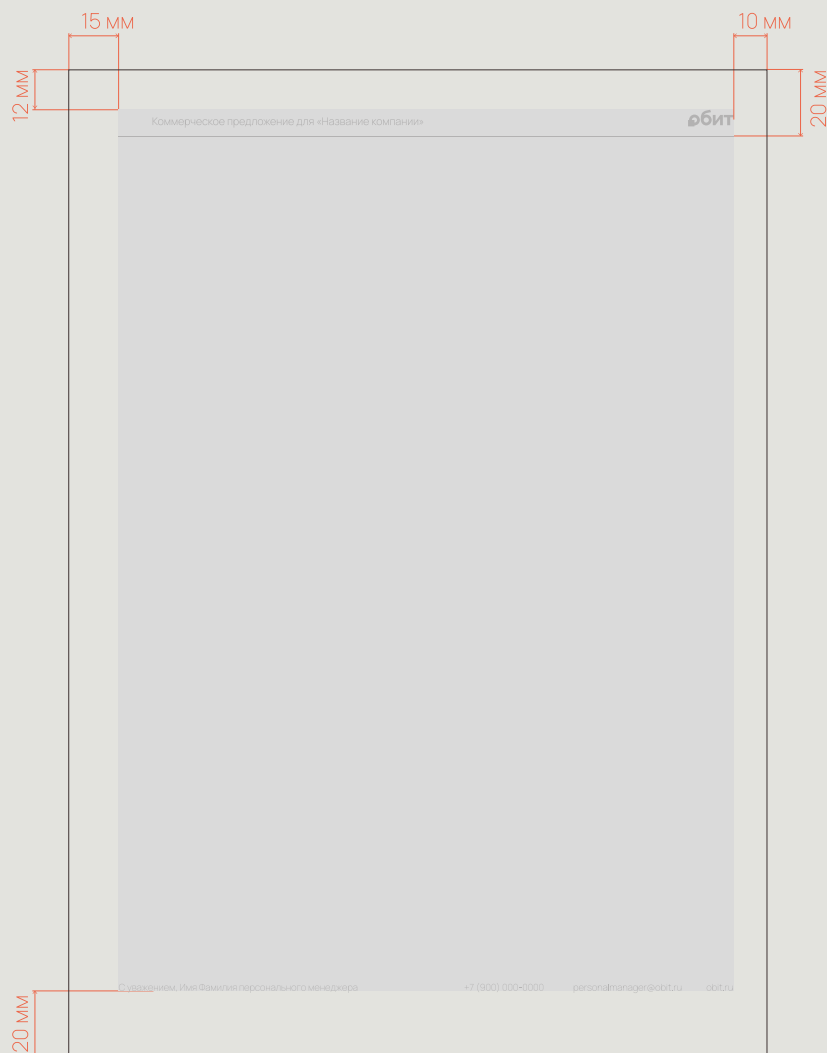

Оформление презентации

Дизайн-решение для презентаций компании базируется на прописанных ранее цветовых и шрифтовых нормах, содержит соответствующие представленному фотостиллю и придерживается принципа минимализма. На обложках продуктовых презентаций обязательно использование пиктограммы услуги в дополнение к названию. Слайд компануется в поле, обозначенного серой рамкой размером 1635x910 px, слева на полях располагается нумерация с выравнением по центру. Как отличительный корпоративный элемент на слайдах присутствует знак, если согласно размещенному контенту нет необходимости в другой версии логотипа. Дополнительные фреймы преимущественно квадратной формы.

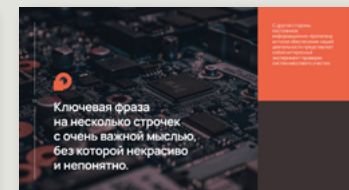
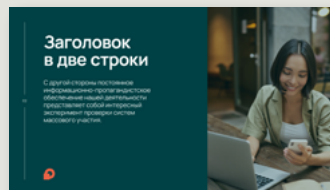
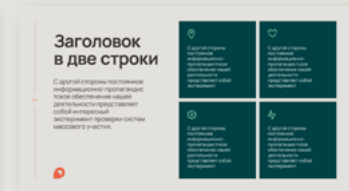

Заголовок в две строки

С другой стороны постоянное информационное обеспечение нашей деятельности предоставляет собой интересный эксперимент проверки систем массового участия.

Заголовок в две строки или в три

- С другой стороны постоянное информационное обеспечение нашей деятельности предоставляет собой интересный эксперимент проверки систем массового участия.
- Краткое описание на две строки, но больше
- Краткое описание на две-три строки, но больше
- Краткое описание на две-три строки, но больше

21	год опыта работы с крупным бизнесом	800	проектов федерального и международного масштаба	13	лет подтверждаем соответствие стандартам качества ISO 9001:2015
10	тысяч инженерных систем в многоквартирных домах России и за рубежом	60%	компаний из TOP-100 Forbes доверяют нам	100%	регионально-географическая реализация наших проектов

Название кейса

Решение

Формулировка поставленной клиентом задачи

ЛОГОТИП КЛИЕНТА

С другой стороны постоянное информационное обеспечение нашей деятельности предоставляет собой интересный эксперимент проверки систем массового участия.

С другой стороны постоянное информационное обеспечение нашей деятельности предоставляет собой интересный эксперимент проверки систем массового участия.

С другой стороны постоянное информационное обеспечение нашей деятельности предоставляет собой интересный эксперимент проверки систем массового участия.

Решение

13

Заголовок в две строки

Заголовок в две строки

100%

Заголовок в две строки

Название

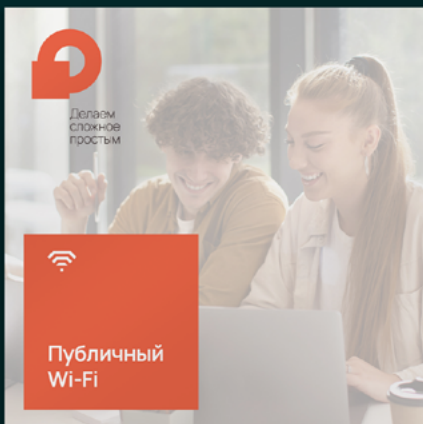

Делаем сложное простым

Публичный Wi-Fi

Заголовок в две строки

С другой стороны постоянное информационно-пропагандистское обеспечение нашей деятельности представляет собой интересный эксперимент проверки систем массового участия.

обит

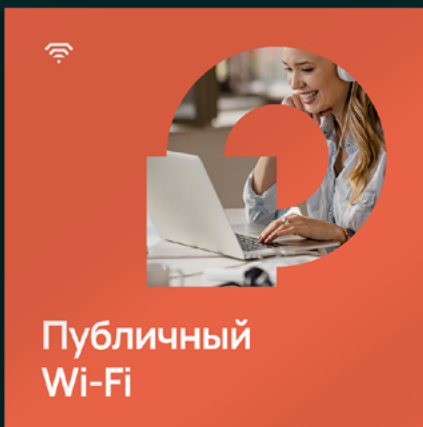

Публичный Wi-Fi

ДЕЛАЕМ СЛОЖНОЕ ПРОСТЫМ

обит



С другой стороны постоянное информационно-пропагандистское обеспечение нашей деятельности представляет собой интересный эксперимент проверки систем массового участия.

обит



С другой стороны постоянное информационно-пропагандистское обеспечение нашей деятельности представляет собой интересный эксперимент проверки систем массового участия.

обит

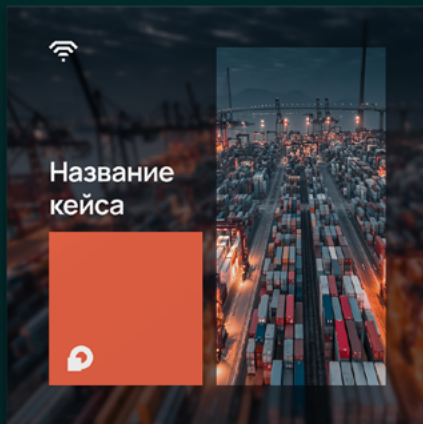

Название кейса

обит

Оформление постов в социальных сетях

Слайд комплектуется в поле, обозначенного серой рамкой размером 795x910 px, для внутренних слайдов слева на полях предусмотрена нумерация с выравниванием по центру, на обложке поста располагается пиктограмма, относящаяся к освещаемой услуге. Допускается вольное использование маскирования изображений в формат знака на обложках, имиджевые слайды с отдельно выведенным слогоном и/или логотипом.

Текстовый слайд по цветам строится в соответствии с разрешенными сочетаниями:

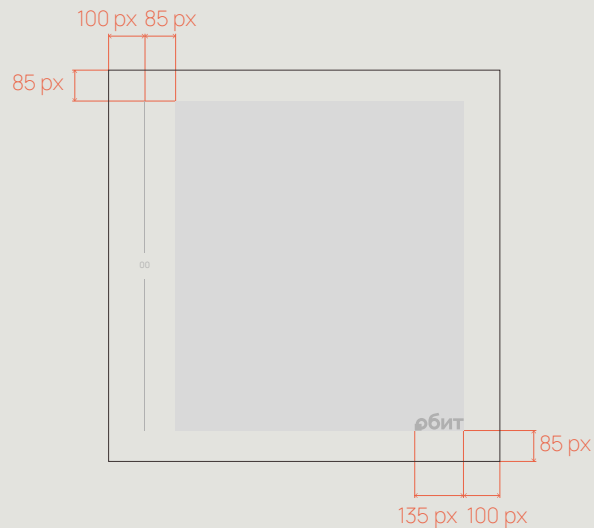



Сувенирная продукция

Дизайн сувенирной продукции всегда опирается на разработанные правила оформления всех носителей, но имеет ситуационный характер.

В оформлении возможно использование как стандартных имиджевых визуалов с общим слоганом и логотипом, так и дополнительных фраз и элементов, раскрывающих общий посыл бренда.

Вариант фирменного пакета под формат А4 (240 × 330 мм). Полноцветная печать с матовой ламинацией.



Оформление кружек имиджевым визуалом.
Нанесение методом деколи.





Фирменный мерч

Одна из возможных вариаций фраз для создания фирменного мерча «с нами просто». Фраза набирается фирменным шрифтом, обязательно использование знака в качестве замены одной из букв «О», размер знака превышает высоту символа текста на 75%.

Использование знака и/или логотипа для мерча обязательно.



с нами просто 



